

EN INSTRUCTION ON MOUNTING AND USE
FR PRESCRIPTIONS DE MONTAGE ET MODE D'EMPLOI
ES MONTAJE Y MODO DE EMPLEO

Cooker Hood
Hotte aspirante
Campana extractora

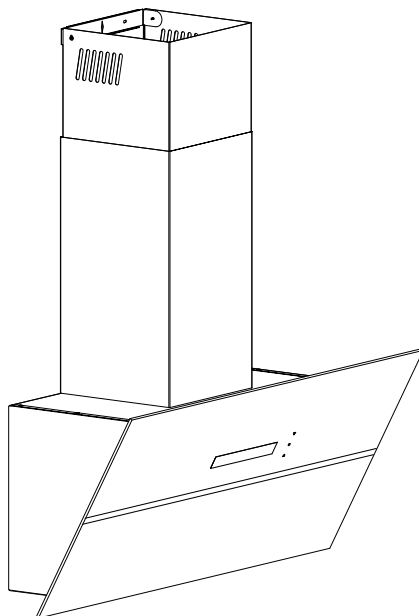

SOURCE 24 B
SOURCE 24 W
SOURCE 30 B
SOURCE 30 W
SOURCE 36 B
SOURCE 36 W



distinct
KITCHEN & BATH

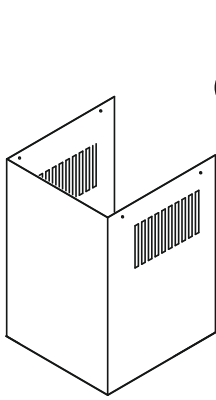

(A)

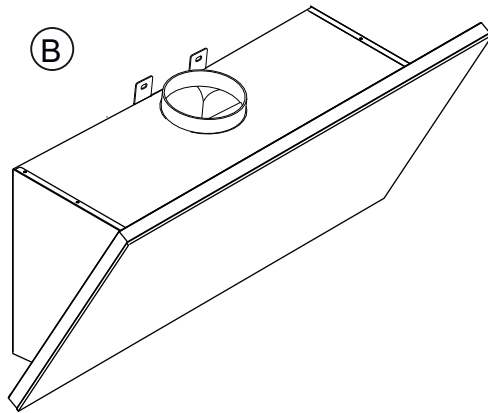
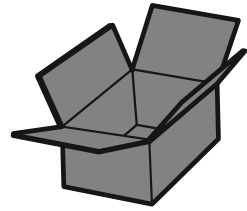
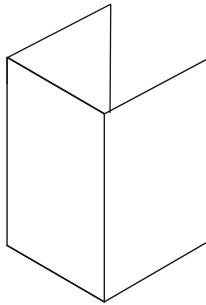

(B)

(C)

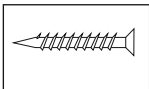

x4



x2

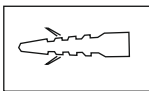

x4

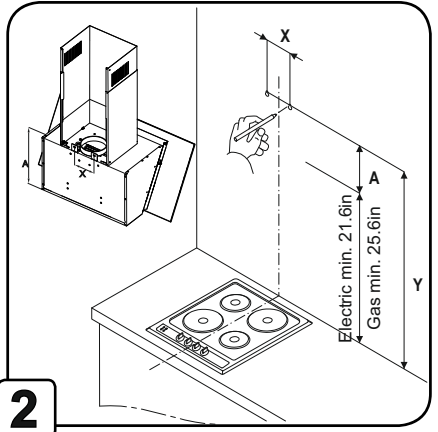
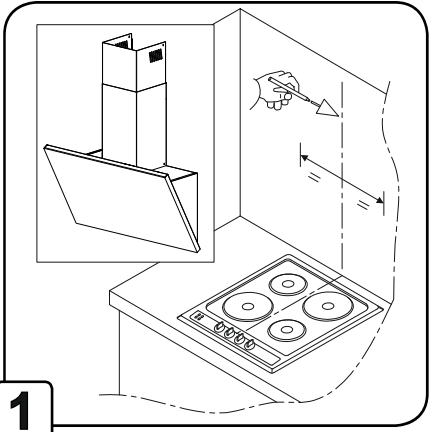
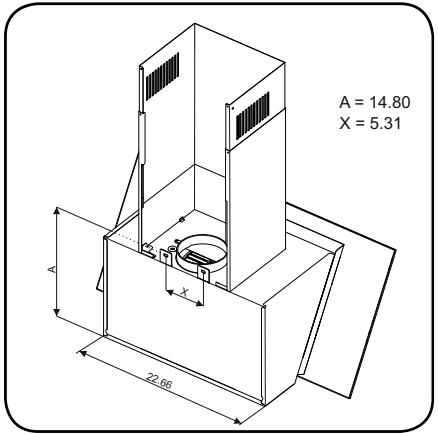
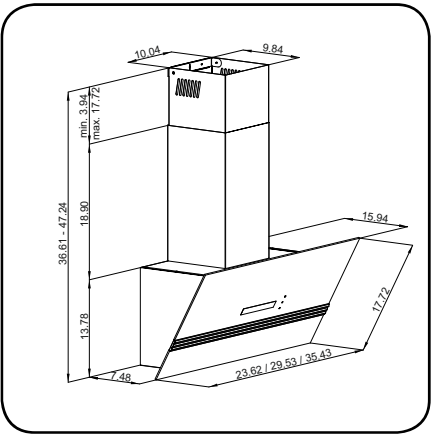
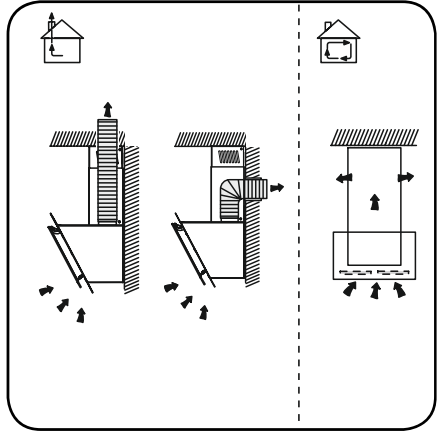
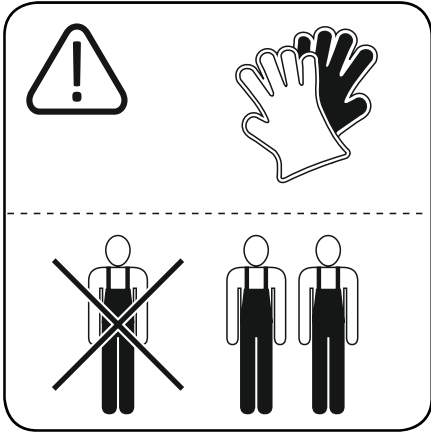

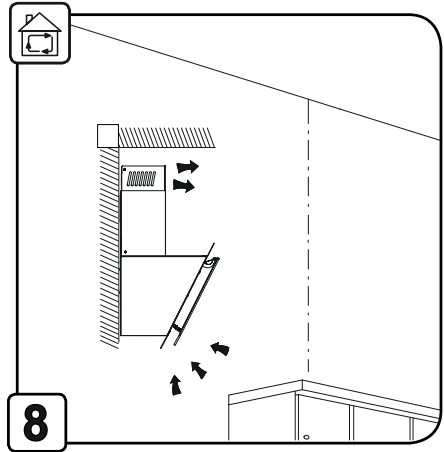
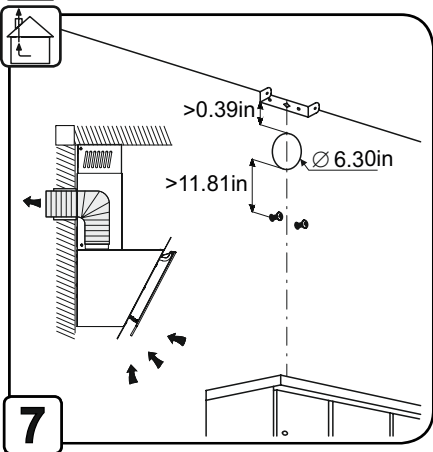
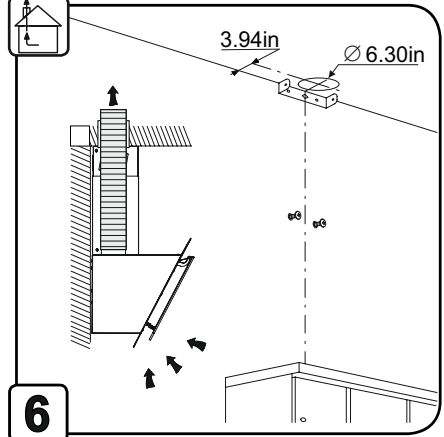
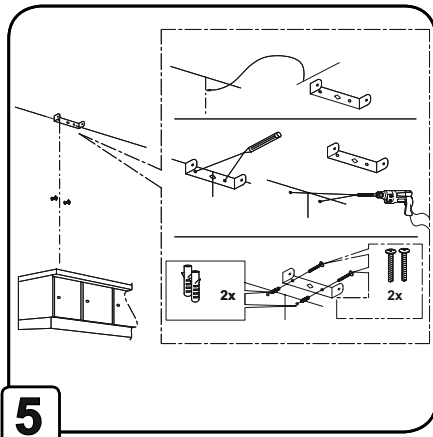
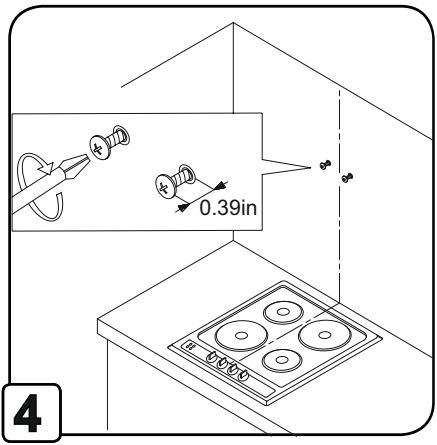
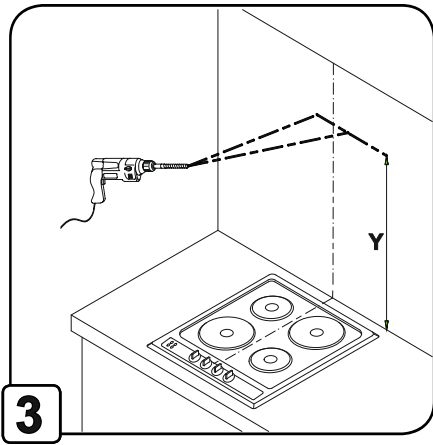

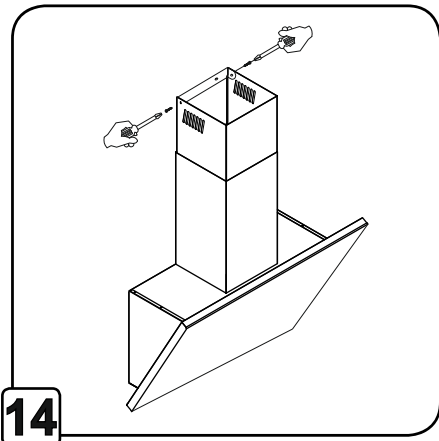
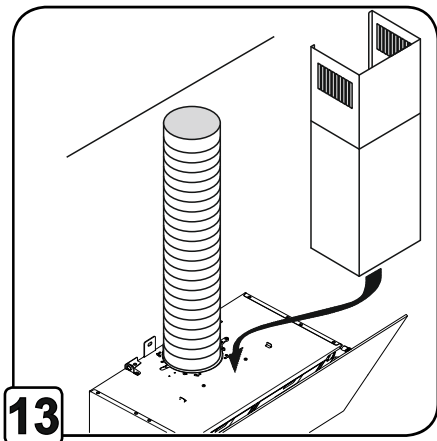
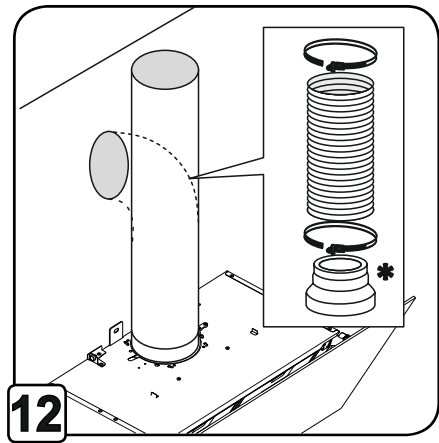
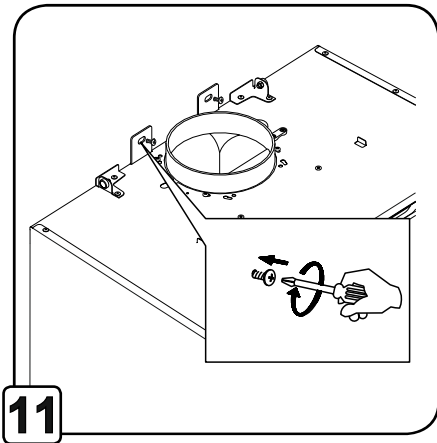
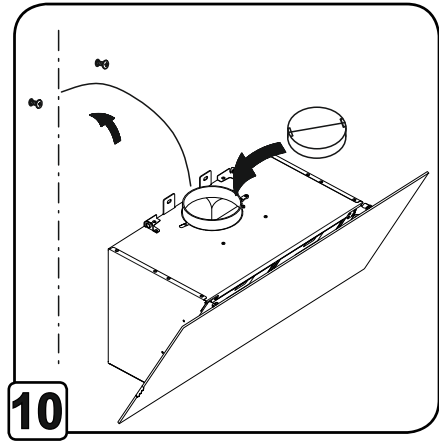
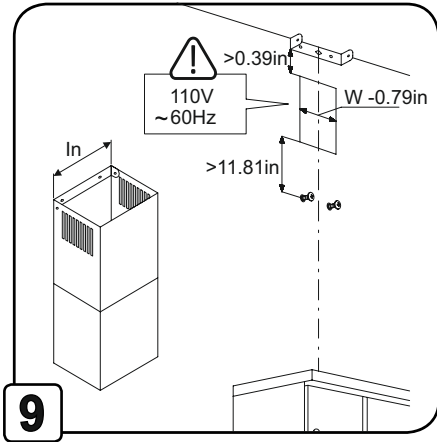

* Only if necessary

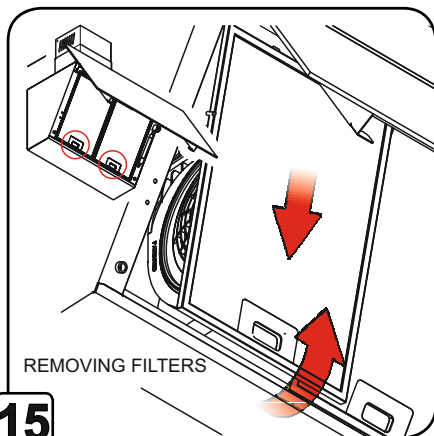

15

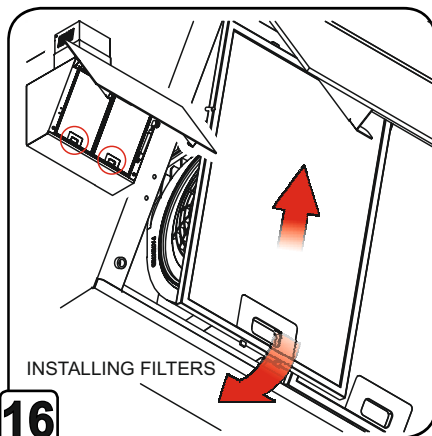

16

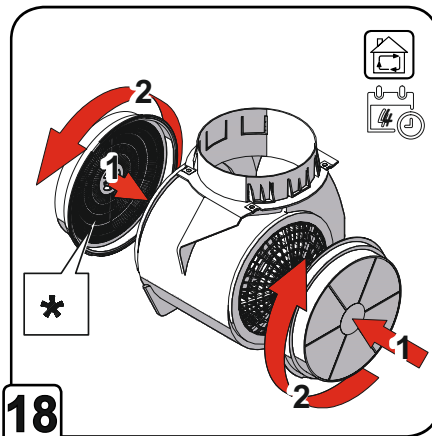
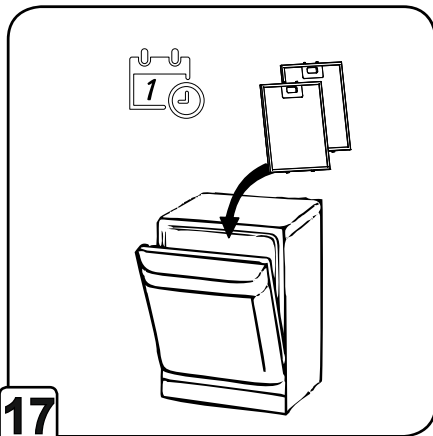

* Accessories available as an option

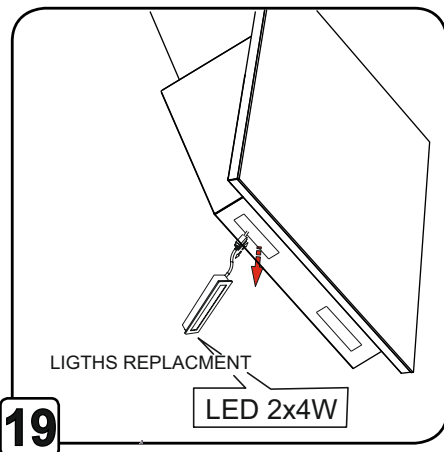

19



Contents

EN - Safety and important precautions	11
Instruction on mounting and use	14
Use	14
Installation	15
Electrical connection	15
Mounting	15
Operation	16
Maintenance	18
Cleaning	18
Grease filter	18
Charcoal filter (filter version only)	18
Replacing lamps	18
Troubleshooting	19

Sommaire

FR - Sécurité et précautions importantes	21
Instructions de montage et d'utilisation	25
Utilisation	25
Installation de la hotte	26
Raccordement électrique	26
Montage	27
Fonctionnement de la hotte	28
Maintenance	30
Nettoyage de la hotte	30
Filtre à graisse	30
Filtre à charbon (seulement la version avec filtre)	31
Remplacement de l'éclairage	31
Identification et résolution des problèmes	32

Índice de contenidos

ES - Seguridad y precauciones importantes	33
Instrucciones de instalación y uso	37
Uso	37
Instalación de la campana	38
Conexión eléctrica	38
Montaje	38
Funcionamiento de la campana	39
Mantenimiento	41
Limpieza de la campana	41
Filtro antigrasa	41
Filtro de carbón (solo versión con filtro)	41
Sustitución de la iluminación	42
Identificación y solución de problemas	43

Closely follow the instructions set out in this manual. User is solely responsible for any eventual inconveniences, damages or fires caused by not complying with the instructions in this manual. The extractor hood has been designed exclusively for domestic use.

The hood can look different to that illustrated in the drawings in this booklet. The instructions for use, maintenance and installation, however, remain the same.

- ! It is important to conserve this booklet for consultation.
In the case of sale, cession or move, make sure it is together with the product.
- ! Read the instructions carefully: there is important information about installation, use and safety.
- ! Do not carry out electrical or mechanical variations on the product product or on the discharge conduits.

Note: the elements marked with the symbol “(*)” are optional accessories supplied only with some models or elements to purchase, not supplied.

SAFETY INSTRUCTIONS:



“READ AND SAVE THESE INSTRUCTIONS”

WARNING – To avoid electric shock and personal injury. Unplug this product before servicing.

Do not operate any fan with a damaged cord or plug. Discard fan or return to an authorized service facility for examination and/or repair.

WARNING – TO REDUCE THE RISK OF A RANGE TOP GREASE FIRE:

- a) Never leave surface units unattended at high settings. Boilovers cause smoking and greasy spillovers that may ignite. Heat oils slowly on low or medium settings.
- b) Always turn hood ON when cooking at high heat or when flambeing food (i.e. Crepes Suzette, Cherries Jubilee, Peppercorn Beef Flambe').
- c) Clean ventilating fans frequently. Grease should not be allowed to accumulate on fan or filter.
- d) Use proper pan size. Always use cookware appropriate for the size of the surface element.

WARNING – TO REDUCE THE RISK OF INJURY TO PERSONS IN THE EVENT OF A RANGE

TOP GREASE FIRE, OBSERVE THE FOLLOWING^a:

- a) **SMOTHER FLAMES** with a close-fitting lid, cookie sheet, or metal tray, then turn off the burner.
BE CAREFUL TO PREVENT BURNS. If the flames do not go out immediately, **EVACUATE AND CALL THE FIRE DEPARTMENT.**
- b) **NEVER PICK UP A FLAMING PAN** – You may be burned.
- c) **DO NOT USE WATER**, including wet dishcloths or towels – a violent steam explosion will result.
- d) Use an extinguisher **ONLY** if:
 - 1) You know you have a Class ABC extinguisher, and you already know how to operate it.
 - 2) The fire is small and contained in the area where it started.
 - 3) The fire department is being called.



INSTALLATION WARNINGS:

GROUNDING INSTRUCTIONS

This appliance must be grounded. In the event of an electrical short circuit, grounding reduces the risk of electric shock by providing an escape wire for the electric current. This appliance is equipped with a cord having a grounding wire with a grounding plug. The plug must be plugged into an outlet that is properly installed and grounded.

WARNING – Improper grounding can result in a risk of electric shock.

Consult a qualified electrician if the grounding instructions are not completely understood, or if doubt exists as to whether the appliance is properly grounded.

Do not use an extension cord. If the power supply cord is too short, have a qualified electrician install an outlet near the appliance

This appliance is not intended for use by persons (including children) with reduced physical, sensory or mental capabilities, or lack of experience and knowledge, unless they have been given supervision or instruction concerning use of the appliance by a person responsible for their safety. Children should be supervised to ensure that they do not play with the appliance.

CAUTION!

Do not operate any fan with a damaged cord or plug. Discard fan or return to an authorized service facility for examination and/or repair.

Do not run cord under carpeting. Do not cover cord with throw rugs, runners, or similar coverings. Do not route cord under furniture or appliances. Arrange cord away from traffic area and where it will not be tripped over.



The symbol on the product, or on the documents accompanying the product, indicates that this appliance may not be treated as household waste. Instead it should be taken to the appropriate collection point for the recycling of electrical and electronic equipment. Disposal must be carried out in accordance with local environmental regulations for waste disposal.

For further detailed information regarding the process, collection and recycling of this product please contact the appropriate department of your local authorities or the local department for household waste or the shop where you purchased this product.

Use

The hood is designed to be used either for exhausting or filter version. The models with no suction motor only operate in ducting mode, and must be connected to an external suction device (not supplied).

The connecting instructions are supplied with the peripheral suction unit.



Ducting version

In this case the fumes are conveyed outside of the building by means of a special pipe connected with the connection ring located on top of the hood. Attention!

The exhausting pipe is not supplied and must be purchased apart.

Diameter of the exhausting pipe must be equal to that of the connection ring. In the horizontal runs the exhausting pipe must be slightly slanted (about 10°) and directed upwards to vent the air easily from the room to the outside. Attention! If the hood is supplied with active charcoal filter, then it must be removed.

Connect the hood and discharge holes on the walls with a diameter equivalent to the air outlet (connection flange).

Using the tubes and discharge holes on walls with smaller dimensions will cause a diminution of the suction performance and a drastic increase in noise.

Any responsibility in the matter is therefore declined.

- ! Use a duct of the minimum indispensable length.
- ! Use a duct with as few elbows as possible (maximum elbow angle: 90°).
- ! Avoid drastic changes in the duct cross-section.
- ! Use a duct with an as smooth as possible inside.
- ! The duct must be made of certified material.

Filter version



Active charcoal filter is needed for this and can be obtained from your usual retailer. The filter removes the grease and smells from the extracted air before sending it back into the room through the upper outlet grid.

Warnings

 If the hood is designed to be installed in a dropped ceiling. The dropped ceiling must be sturdy and have a load-bearing capacity suitable for a product with weight of 66lb. Do not install the hood directly in the dropped ceiling panels, but use a suitable frame or support.

The minimum distance between the supporting surface for the cooking equipment on the hob and the lowest part of the range hood must be not less than 21.6in from electric cookers and 25.6in from gas or mixed cookers.

If the instructions for installation for the gas hob specify a greater distance, this must be adhered to.

Electrical connection

 The mains power supply must correspond to the rating indicated on the plate situated inside the hood. If provided with a plug connect the hood to a socket in compliance with current regulations and positioned in an accessible area, after installation. If it not fitted with a plug (direct mains connection) or if the plug is not located in an accessible area, after installation, apply a double pole switch in accordance with standards which assures the complete disconnection of the mains under conditions relating to over-current category III, in accordance with installation instructions.

Warning! Before re-connecting the hood circuit to the mains supply and checking the efficient function, always check that the mains cable is correctly assembled.

The hood is provided with a special power cable; if the supply cord is damaged, it must be replaced by the manufacturer, its service agent or similarly qualified persons in order to avoid a hazard.

Mounting

Expansion wall plugs are provided to secure the hood to most types of walls/ceilings. However, a qualified technician must verify suitability of the materials in accordance with the type of wall/ceiling. The wall/ceiling must be strong enough to take the weight of the hood. Do not tile, grout or silicone this appliance to the wall. Surface mounting only.

Operation

Use the high suction speed in cases of concentrated kitchen vapours. It is recommended that the cooker hood suction is switched on for 5 minutes prior to cooking and to leave in operation during cooking and for another 15 minutes approximately after terminating cooking.



1. – Speed decrease
2. + Speed Increase
3. Display
4. Timer
5. ON/OFF lights

LED dim function

By pressing the light button (5) for around 3 seconds led light starts to dim. The led light can be adjusted for 3 dim levels.

Timer

Use timer to turn off the hood after a specified time.

Maximum delay time is 90 minutes. Touch "4" to cancel the off-timer at any time. The number "0" will flash on the display. Then use "1" and "2" to select the delay in the range 1-9 (multiply the number by ten to obtain delay in minutes, 1-10 minutes, 2-20 minutes... 5-50 minutes. Touch "4" again to activate the function. The off timer is set a dot will flash on by the digit on the display. Touch "4" to cancel the off - timer. Touch "1" to reduce the delay time down to zero. Touch "4" to confirm the off-timer has been cancelled.

Cancelling the off-timer does not turn off the lighting.

Cautions: Timer programming should be completed within 20 second, otherwise no action will be taken, and the hood will resume operations in normal mode.

Controlling

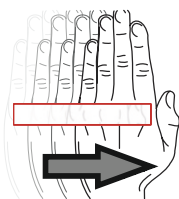

When the air in the kitchen is highly polluted, the hood should be set at the highest speed. It is recommended to switch on the hood 5 minutes before cooking and leave it operating for about 15 minutes after the end of cooking.

The innovative system of controlling by gesture enables entirely touch-free gesture control only by hand movements.

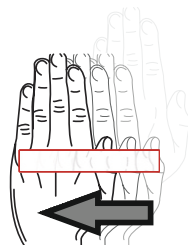

The hood is equipped with a three-colour LED diode, which informs about the current speed of the hood. The direction of the diode light helps to notice the colour on the shiny surface of the device under the hood (an induction plate/a gas cooker).

- To switch the hood on, swipe your hand horizontally from left to right. In the same way, the user changes the speed mode to a higher one.

Speed 4 is a boost mode, after 5 minutes of operating in the boost mode, speed will be reduced to gear 3.

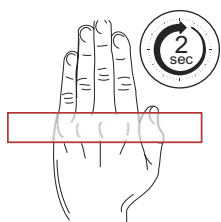

- To switch the hood off or to change the speed mode to a lower one, swipe your hand from right to left.

- To switch the light on or off, hold your hand for about 2 seconds under the sensor.

Maintenance

ATTENTION! Before performing any maintenance operation, isolate the hood from the electrical supply by switching off at the connector and removing the connector fuse. Or if the appliance has been connected through a plug and socket, then the plug must be removed from the socket.

Cleaning

The cooker hood should be cleaned regularly (at least with the same frequency with which you carry out maintenance of the grease filters) internally and externally. Clean using the cloth dampened with neutral liquid detergent. Do not use abrasive products.

DO NOT USE ALCOHOL!

WARNING!: Failure to carry out the basic cleaning recommendations of the cooker hood and replacement of the filters may cause fire risks.

Therefore, we recommend observing these instructions. The manufacturer declines all responsibility for any damage to the motor or any fire damage linked to inappropriate maintenance or failure to observe for above safety recommendations.

Grease filter

Traps cooking grease particles. This must be cleaned once a month using non aggressive detergents, either by hand or in the dishwasher, which must be set to a low temperature and a short cycle. When washed in a dishwasher, the grease filter may discolour slightly, but this does not affect its filtering capacity.

To remove the grease filter, pull the spring release handle.

Charcoal filter (filter version only)

It absorbs unpleasant odours caused by cooking. The saturation of the charcoal filter occurs after more or less prolonged use, depending on the type of cooking and the regularity of cleaning of the grease filter. In any case it is necessary to replace the cartridge at least every four months. The charcoal filter may NOT be washed or regenerated.

REPLACING LAMPS ! The hood is equipped with a lighting system based on LED technology. The LED's guarantee an optimum lighting, a duration up to 10 times as long as the traditional lamps and allow to save 90 % electrical energy.

For replacement, contact the technical service.

Troubleshooting

SYMPTOMS	SOLUTIONS
The hood is not working...	Ensure that: <ul style="list-style-type: none"> • The power is not cut off. • A speed has been selected.
The hood is not operating effectively...	Ensure that: <ul style="list-style-type: none"> • The selected motor speed is sufficient for the quantity of smoke and vapours to be cleared. • The kitchen is sufficiently ventilated to allow for fresh air intake. • The air pipe circuit involves a lack of efficiency of the cooker hoods. Contact a qualified technician. • The carbon filter is not worn (hood operating in recycling mode).
The hood is not working...	Ensure that: <ul style="list-style-type: none"> • The power is not cut off. • The single-pole cut off device was not activated.

After sales service

Any maintenance on your equipment should be undertaken by:

- either your dealer,
- or another qualified mechanic who is an authorized agent for the brand appliances.

When making an appointment, state the full reference of your equipment (model, type and serial number).

This information appears on the manufacturer's nameplate attached to your equipment.

Lors de l'installation de l'appareil, suivre les consignes indiquées dans le présent mode d'emploi. Le fabricant n'est pas responsable des dommages. Résultant de l'installation non conforme aux informations y indiquées. La hotte est conçue uniquement à un usage domestique.

L'apparence de la hotte peut différer des images présentées dans le présent mode d'emploi. Les instructions relatives à l'utilisation, à la maintenance et à l'installation restent toutefois les mêmes.

! Garder le mode d'emploi pour une utilisation ultérieure éventuelle. En cas de vente de l'appareil ou de déménagement, s'assurer que le mode d'emploi y est attaché !

! Lire attentivement le mode d'emploi car il contient d'importantes informations relatives à l'installation, à l'utilisation et à la sécurité.

! Il est interdit d'effectuer des modifications électriques ou mécaniques du produit ou des câbles de raccordement.

Attention : les éléments marqués par le symbole « (*) » sont des accessoires optionnels fournis uniquement avec certains modèles ou des éléments à acheter qui ne sont pas fournis.

INSTRUCTIONS DE SÉCURITÉ ET D'INSTALLATION



Généralités – Les instructions de sécurité importantes dans une feuille d'instructions, un manuel, un livret ou similaire, accompagnant un appareil doivent être séparées dans le format des autres instructions et apparaître avant les instructions.

CONSIGNES DE SÉCURITÉ:

"LIRE ET CONSERVER CES INSTRUCTIONS"

AVERTISSEMENT - Pour éviter les chocs électriques et les blessures, Débranchez ce produit de la prise de courant avant l'entretien.

"Ne faites pas fonctionner le ventilateur avec un câble ou une prise endommagés. Jetez le ventilateur ou envoyez-le à un centre de service agréé pour inspection et/ou réparation.

AVERTISSEMENT - POUR RÉDUIRE LE RISQUE D'INCENDIE DE GRAISSE :

- a) Ne laissez jamais l'équipement de surface sans surveillance à des réglages élevés. Les chaudières produisent de la fumée et des déversements graisseux qui peuvent s'enflammer. Chauffez lentement les huiles à feu doux ou moyen.
- b) Allumez toujours la hotte lorsque vous cuisinez à feu vif ou que vous flambez des aliments (par exemple, crêpes Suzette, Cherry Jubilee, Peppercorn Beef Flambe).
- c) Nettoyez fréquemment les ventilateurs. La graisse ne doit pas s'accumuler sur les ventilateurs ou les filtres.
- d) Utilisez la bonne taille de casserole. Utilisez toujours des ustensiles de cuisson qui correspondent à la taille du panneau.

AVERTISSEMENT - POUR RÉDUIRE LE RISQUE DE BLESSURE PERSONNELLE DANS LE CAS D'UN PNEU

AU-DESSUS DE LA GRAISSE DE FEU, NOTEZ CE QUI SUIT :

- a) Éteindre la FLAMME avec un couvercle hermétique, une plaque à pâtisserie ou une tôle, puis éteindre le brûleur.
SOYEZ PRUDENT POUR ÉVITER LES BRÛLURES. Si les flammes ne s'éteignent pas immédiatement, évacuez et appelez les pompiers.
- b) NE JAMAIS SOULEVER une casserole enflammée - vous pourriez vous brûler.

c) N'UTILISEZ PAS D'EAU, y compris des torchons ou des serviettes humides - cela provoquerait une violente explosion de vapeur.

d) Utilisez un extincteur UNIQUEMENT lorsque :

- 1) Vous savez que vous avez un extincteur de classe ABC et vous savez déjà comment l'utiliser.
- 2) Le feu est petit et contenu dans la zone où il s'est déclaré.
- 3) Les pompiers sont appelés.
- 4) Vous pouvez combattre le feu dos à une sortie.

a Basé sur « Kitchen Firesafety Tips » publié par la NFPA.

AVERTISSEMENTS D'INSTALLATION :

INSTRUCTIONS DE MISE À LA TERRE

Cet appareil doit être mis à la terre. En cas de court-circuit électrique, la mise à la terre réduit le risque de choc électrique en fournissant un fil de drainage pour le courant électrique. Cet appareil est équipé d'un câble avoir un fil de terre avec une fiche de mise à la terre. La fiche doit être branchée dans une prise appropriée installé et mis à la terre.

AVERTISSEMENT - Une mise à la terre incorrecte peut entraîner un risque d'électrocution.

Consultez un électricien qualifié si vous ne comprenez pas entièrement ou si vous avez des doutes sur les instructions de mise à la terre si l'appareil est correctement mis à la terre.

N'utilisez pas de rallonge. Si le cordon d'alimentation est trop court, faites-le installer par un électricien qualifié. prise à proximité de l'appareil.

Cet appareil n'est pas destiné à être utilisé par des personnes (y compris des enfants) dont les capacités physiques, sensorielles ou mentales sont réduites, ou qui manquent d'expérience et de connaissances, à moins qu'elles n'aient pu bénéficier d'une surveillance ou d'instructions concernant l'utilisation de l'appareil de la part d'une personne responsable de leur sécurité. Les enfants doivent être surveillés afin de s'assurer qu'ils ne jouent pas avec l'appareil.

ATTENTION !

Ne pas faire fonctionner un ventilateur dont le cordon ou la fiche est endommagé. Mettre le ventilateur au rebut ou le renvoyer à un centre de service agréé pour examen et/ou réparation.

Ne pas faire passer le cordon sous la moquette. Ne pas recouvrir le cordon d'un tapis, d'un chemin de table ou d'un revêtement similaire. Ne pas faire passer le cordon sous les meubles ou les appareils. Placer le cordon loin des zones de circulation et à un endroit où l'on ne risque pas de trébucher dessus.



Le symbole sur l'appareil ou l'emballage indique que le produit ne peut pas être considéré comme les autres déchets ménagers. Il faut le remettre à un point de collecte et de recyclage des équipements électriques et électroniques. L'élimination et la mise au rebut appropriées aident à éliminer l'impact négatif des appareils mis au rebut sur l'environnement et la santé. Pour avoir les informations détaillées sur les possibilités de recyclage du présent appareil, contacter la municipalité, les services de nettoyage de la ville ou le magasin où l'appareil a été acheté.

Utilisation

L'appareil peut être utilisé comme extracteur (évacuation des fumées vers l'extérieur) ou comme hotte aspirante (les fumées sont filtrées et remis en circulation dans la pièce).

Les modèles des hottes qui ne possèdent pas de ventilateur d'extraction fonctionnent uniquement comme un extracteur et doivent être raccordés à un dispositif d'extraction (non fourni). Les consignes de raccordement sont fournis avec le dispositif d'extraction extérieur.



Hotte fonctionnant comme extracteur

Dans ce cas, les fumées sont évacuées à l'extérieur du bâtiment à l'aide d'un tuyau spécial raccordé à la bride de raccordement se trouvant en haut de la hotte.

Attention ! Le tuyau d'évacuation n'est pas fourni, il faut donc l'acheter séparément. Le diamètre du tuyau d'évacuation doit correspondre au diamètre de la bride de raccordement. Dans la partie horizontale, le tuyau doit être légèrement incliné (env. 10°) et orienté vers le haut pour que l'air puisse librement sortir de la pièce vers l'extérieur.

Attention ! Si la hotte est équipée de filtres à charbon, il faut les enlever.

Raccorder la hotte à la conduite de ventilation à l'aide du tuyau d'évacuation au diamètre correspondant à la sortie de la hotte (bride de raccordement).

L'utilisation de tuyaux et d'orifices aux sections inférieures réduira l'efficacité de la hotte et augmentera considérablement le bruit. Le fabricant n'est donc aucunement responsable dans ce cas.

! Utiliser la plus courte conduite possible.

! Utiliser une conduite avec le moins de courbures possible (angle maximal admissible : 90°).

! Éviter les changements radicaux de la section de conduite.

! Utiliser une conduite à la surface intérieure la plus lisse possible.

! Le matériau de la conduite doit être conforme aux normes en vigueur.

Hotte fonctionnant comme hotte aspirante

Elle nécessite un filtre à charbon que vous pouvez acquérir chez le vendeur. La graisse et les odeurs sont éliminés de l'air aspiré avant d'être retourné dans la pièce à travers la grille dans la protection supérieure de la cheminée.

Avertissements

La distance minimale entre la surface de support de l'équipement de cuisson sur la plaque et la partie inférieure de la hotte doit être d'au moins 21,6lb pour les plaques électriques et de 25,6lb pour les plaques à gaz ou mixtes.

Si le mode d'emploi du montage de la plaque de cuisson définit une distance plus grande, elle doit être respectée.

Raccordement électrique

L'alimentation électrique doit correspondre à la valeur nominale indiquée sur la plaque signalétique apposée à l'intérieur de la hotte. Si la hotte est équipée d'une fiche, après l'installation, il faut la raccorder à une prise conforme aux dispositions légales en vigueur et se trouvant à un endroit accessible. Si elle n'est pas équipée d'une fiche (raccordement direct à l'installation électrique) ou si la fiche ne se trouve pas à un endroit accessible, après l'installation, il est nécessaire d'utiliser un interrupteur bipolaire qui assurera un débranchement total dans des conditions de surintensité de catégorie III, conformément aux règles d'installation.

Avertissement ! Avant de brancher de nouveau la hotte à l'alimentation et de contrôler l'efficacité, toujours vérifier si le câble d'alimentation est correctement monté.

La hotte est équipée d'un câble d'alimentation spécial, si celui-ci est endommagé, il faut le faire remplacer par le fabricant, son représentant technique ou une personne aux qualifications appropriées, pour éviter tout danger.



Montage de la hotte

La hotte est équipée de chevilles de fixation adaptées à la plupart des murs. Il est toutefois nécessaire de consulter un technicien qualifié pour s'assurer de la sélection de matériaux adaptés selon le type de mur qui doit être suffisamment solide pour supporter le poids de la hotte.

Attention : Concerne uniquement les hottes montées au plafond

La hotte n'est pas équipée de chevilles destinées au montage au plafond.

Il est nécessaire de de consulter un technicien qualifié pour s'assurer de la sélection de matériaux adaptés selon le type de mur qui doit être suffisamment solide pour supporter le poids de la hotte.

Fonctionnement de la hotte

Quand l'air dans la cuisine est particulièrement pollué, utiliser la hotte avec la vitesse maximale réglée. Il est recommandé de mettre en marche la hotte 5 minutes avant de procéder à la cuisson des plats et de la laisser allumée pendant encore env. 15 minutes après la fin de la cuisson.



1. - Réduction de la vitesse
2. + Augmentation de la vitesse
3. Écran d'affichage
4. Minuterie
5. ALLUMER/ÉTEINDRE l'éclairage

Fonction d'atténuation des diodes LED

Après la pression de la touche d'éclairage (5) pendant environ 3 secondes, la diode LED commence à s'atténuer. L'éclairage LED peut être réglé sur 3 niveaux.

Minuterie

La minuterie permet d'éteindre la hotte après un temps déterminé. Ceci sert à filtrer les fumées de l'air après la fin de la cuisson. Le temps maximal de l'arrêt différé est de 90 minutes. Appuyer sur la touche « 4 » pour annuler la minuterie à tout moment Le chiffre « 0 » clignotera sur l'écran d'affichage. Utiliser ensuite « 1 » et « 2 » pour choisir un arrêt différé dans une étendue de 1-9 (multiplier le nombre par dix pour obtenir un arrêt différé en minutes, 1 - 10 minutes, 2 - 20 minutes.... 5-50 minutes. Appuyer de nouveau sur « 4 » pour activer la fonction. Après le réglage de la minuterie, un point clignotera à côté du chiffre sur l'écran d'affichage. Appuyer sur « 4 » pour annuler la minuterie. Appuyer sur « 1 » pour réduire le temps à zéro. Appuyer sur « 4 » pour confirmer que la minuterie a été annulée.

L'annulation de la minuterie n'entraîne pas l'extinction de l'éclairage.

Commande - gestes

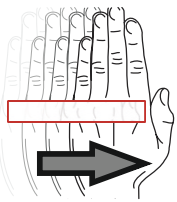

Le système innovant de commande par les gestes - GControl permet une commande entièrement sans contact, uniquement avec les gestes des mains.

La hotte est très intuitive et agit de manière compatible aux mouvements des mains. 3 gestes suffisent pour que votre hotte remplisse ses fonctions !

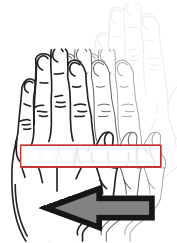

La hotte dispose d'une diode LED qui informe de la vitesse actuelle de fonctionnement du ventilateur. La direction de la diode permet d'observer la couleur sur la surface brillante de l'appareil qui se trouve sous la hotte (plaque à induction / cuisinière à gaz).

- Pour mettre en marche la hotte, glisser la main horizontalement de gauche à droite. De la même manière se fait l'augmentation de la vitesse.

(Attention ! La vitesse 4 remplit la fonction Boost, ce qui signifie qu'après 5 minutes de fonctionnement; la hotte revient automatiquement à la vitesse 3.

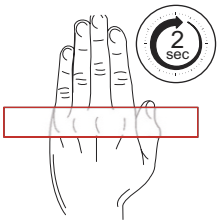

- Pour éteindre la hotte ou réduire la vitesse, glisser la main de droite à gauche.

- Pour allumer ou éteindre l'éclairage, maintenir la main pendant environ 2 secondes.

Attention : La programmation de la minuterie doit se terminer dans les 20 secondes, sinon aucune action ne sera entreprise et la hotte reprendra son fonctionnement en mode normal.

Maintenance

ATTENTION ! Avant de procéder à toute opération de nettoyage ou de maintenance, débrancher la hotte de l'alimentation électrique en retirant la fiche de la prise ou en débranchant l'alimentation principale.

Nettoyage de la hotte

La hotte doit être nettoyée régulièrement (au moins avec la même fréquence que la maintenance des filtres à graisse), tant de l'intérieur que de l'extérieur. Nettoyer à l'aide d'un chiffon humidifié avec un produit nettoyant doux. Il est interdit d'utiliser des produits abrasifs.

IL EST INTERDIT D'UTILISER DE L'ALCOOL !

ATTENTION !: Le non-respect des consignes de base de nettoyage de la hotte et de remplacement des filtres peut entraîner des risques d'incendie.

Il est donc recommandé de respecter le présent mode d'emploi. Le fabricant n'est aucunement responsable des dommages du moteur ou des dommages liés au feu qui résultent de la maintenance inapproprié ou du non-respect des consignes de sécurité ci-dessus.

Filtre à graisse

Il capte les particules de graisse provenant de la cuisson. Il faut le nettoyer au moins une fois par mois à l'aide de produits nettoyants doux, à la main ou dans un lave-vaisselle à température basse et à court cycle de lavage. Lors du lavage dans le lave-vaisselle le filtre à graisse en métal peut se décolorer mais ses caractéristiques de filtration ne changent pas.

Pour retirer le filtre à graisse, tirer la poignée à ressort.



Filtre à charbon (uniquement la version avec filtre)

Il absorbe les mauvaises odeurs qui se dégagent au cours de la cuisson. La saturation du filtre à charbon a lieu après une utilisation plus ou moins longue, selon le type de cuisson et la régularité de nettoyage du filtre à graisse. Dans chaque cas, il faut remplacer le filtre au moins une fois tous les quatre mois. Le filtre à charbon NE peut être ni lavé ni régénéré.

REPLACEMENT DE L'ÉCLAIRAGE ! La hotte est équipée d'un système d'éclairage basant sur la technologie LED. Les diodes LED garantissent un éclairage optimal à la durée jusqu'à 10 fois plus longue que les lampes traditionnelles et permettent d'économiser 90% d'énergie électrique.

Pour le remplacement, contacter le service technique.

Détection et résolution des problèmes

DÉFAILLANCE	SOLUTION
La hotte ne fonctionne pas...	S'assurer que : <ul style="list-style-type: none">• L'alimentation n'est pas coupée.• La vitesse a été sélectionnée.
La hotte ne fonctionne pas efficacement...	S'assurer que : <ul style="list-style-type: none">• La vitesse du moteur choisie est suffisante pour la quantité de fumée.• La cuisine est suffisamment aérée pour assurer la prise d'air• Le circuit d'air dans les conduites est lié au manque d'efficacité de la hotte. Contacter un technicien qualifié.• Le filtre à charbon n'est pas usé (si c'est une hotte aspirante)
La hotte s'est éteinte	S'assurer que : <ul style="list-style-type: none">• l'alimentation n'est pas coupée.• le fusible multipolaire n'a pas été activé.

Service après-vente

Tous les travaux de maintenance sur la hotte doivent être effectués par :

- le vendeur,
- ou un autre technicien qualifié qui est le représentant agréé des appareils de la marque donnée. En contactant le service technique, indiquez les données complètes de l'appareil (modèle, type et numéro de série). Ces informations sont indiquées sur la plaque signalétique (voir la figure ci-dessous)

Al instalar el dispositivo, siga las instrucciones proporcionadas en este manual. El fabricante no se hace responsable de ningún daño que resulte de una instalación que no esté conforme con la información contenida en el manual. La campana se ha diseñado exclusivamente para uso doméstico.

El aspecto de la campana puede diferir de las ilustraciones de este manual. Sin embargo, las instrucciones de uso, mantenimiento e instalación siguen siendo las mismas.

! Conserve el manual de instrucciones para futuras consultas. ¡En caso de vender el electrodoméstico o mudarse, asegúrese de adjuntar las instrucciones de uso!

! Lea atentamente este manual: contiene información importante sobre la instalación, el uso y la seguridad.

! No realice modificaciones eléctricas o mecánicas en el producto ni en las tuberías de extracción.

Atención: Los artículos marcados con «(*)» son accesorios opcionales que vienen solo con algunos modelos, o artículos que están disponibles para comprar y que no se incluyen.



INSTRUCCIONES DE SEGURIDAD INSTALACIÓN

General: las instrucciones de seguridad importantes en una hoja de instrucciones, manual, folleto o similar, que acompañan a un electrodoméstico, deben tener un formato separado de otras instrucciones y aparecer antes de las instrucciones.

INSTRUCCIONES DE SEGURIDAD:

"LEA Y GUARDE ESTAS INSTRUCCIONES"

ADVERTENCIA - Para evitar descargas eléctricas y lesiones,

- Desconecte este producto del tomacorriente antes de darle servicio.
- "No opere el ventilador con un cable o enchufe dañado. Deseche el ventilador o envíelo a un centro de servicio autorizado para su inspección y/o reparación".

ADVERTENCIA - PARA REDUCIR EL RIESGO DE INCENDIO POR GRASA:

- a) Nunca deje el equipo de superficie desatendido en configuraciones altas. Las calderas producen humo y derrames grasosos que pueden encenderse. Caliente los aceites lentamente a fuego medio o bajo.
- b) Siempre encienda la campana cuando cocine a fuego alto o flambee alimentos (por ejemplo, Crepes Suzette, Cherry Jubilee, Peppercorn Beef Flambe).
- c) Limpiar los ventiladores con frecuencia. La grasa no debe acumularse en los ventiladores ni en los filtros.
- d) Utilice el tamaño de recipiente correcto. Utilice siempre utensilios de cocina que coincidan con el tamaño del panel.

ADVERTENCIA - PARA REDUCIR EL RIESGO DE LESIONES PERSONALES EN EL CASO DE UN NEUMÁTICO

SOBRE LA GRASA DE FUEGO, TENGA EN CUENTA LO SIGUIENTEa:

- a) Sofoque la LLAMA con una tapa que cierre bien, una bandeja para hornear o una lámina de metal, luego apague el quemador. TENGA CUIDADO PARA EVITAR QUEMADURAS. Si las llamas no se apagan inmediatamente, evacúe y llame al departamento de bomberos.
- b) NUNCA LEVANTE una sartén en llamas, podría quemarse.
- c) NO UTILICE AGUA, incluidos paños de cocina o paños de cocina mojados; esto provocará una violenta explosión de vapor.



d) Use un extintor de incendios ÚNICAMENTE cuando:

- 1) Sabe que tiene un extintor Clase ABC y ya sabe cómo usarlo.
- 2) El fuego es pequeño y está contenido en el área donde comenzó.
- 3) Se llama a los bomberos.
- 4) Puede combatir el fuego de espaldas a una salida.

a Basado en los “Consejos de seguridad contra incendios en la cocina” publicados por la NFPA.

ADVERTENCIAS DE INSTALACIÓN:

INSTRUCCIONES DE PUESTA A TIERRA

Este dispositivo debe estar conectado a tierra. En caso de cortocircuito eléctrico, la puesta a tierra reduce el riesgo de descarga eléctrica proporcionando un cable de drenaje para la corriente eléctrica. Este dispositivo está equipado con un cable tener un cable de tierra con un enchufe de tierra. El enchufe debe conectarse a un tomacorriente adecuado. instalado y puesto a tierra.

ADVERTENCIA: una conexión a tierra incorrecta puede resultar en un peligro de descarga eléctrica.

Consulte a un electricista calificado si no comprende completamente o si tiene alguna duda sobre las instrucciones de conexión a tierra. si el dispositivo está correctamente conectado a tierra.

No utilice un cable de extensión. Si el cable de alimentación es demasiado corto, haga que un electricista calificado lo instale enchufe cerca del dispositivo.

Este dispositivo no está diseñado para ser utilizado por personas (incluidos niños) con capacidades físicas, sensoriales o mentales reducidas o carentes de experiencia y conocimientos, a menos que hayan recibido instrucciones sobre el uso del dispositivo o permanezcan bajo la supervisión de una persona responsable de su seguridad. Controlar a los niños y evitar que jueguen con el dispositivo.

PRECAUCIÓN!

No utilizar un ventilador cuyo cable o conector estén dañados. Desechar el ventilador o llevarlo a un servicio técnico autorizado para su revisión y/o reparación.

No colocar el cable bajo una alfombra. No cubrir el cable con alfombras, correderas o revestimientos similares. No pasar el cable debajo de muebles o electrodomésticos. Colocar el cable fuera de zonas de tránsito peatonal y de forma que no cause tropiezos.



El símbolo en el aparato o en su embalaje significa que este producto no puede tratarse como un residuo municipal ordinario. Llévelo al punto de recogida y reciclaje adecuado de aparatos eléctricos y electrónicos. La eliminación y el desguace adecuados ayudan a eliminar el impacto negativo en el medio ambiente y la salud que pueden crear los aparatos desechados. Para obtener detalles sobre la reciclabilidad de este dispositivo, contacte con el ayuntamiento de su ciudad, los servicios de limpieza de la ciudad o con la tienda donde se compró el producto.

Operación

El aparato se puede utilizar como extractor (extrae los vapores al exterior) o como absorbedor (los vapores se filtran y se descargan de nuevo en la habitación).

Los modelos de campana que no tienen ventilador extractor funcionan solo como extractor y deben conectarse a un dispositivo de extracción (no incluido).



Las instrucciones de conexión se suministran con el dispositivo de extracción externo.

Uso de la campana como extractor

En este caso, los vapores se descargan al exterior del edificio a través de una tubería especial conectada a un cuello de conexión en la parte superior de la campana.

¡Atención! La tubería de descarga no se incluye y debe comprarse por separado. El diámetro de la tubería de descarga debe ser igual al diámetro del cuello de conexión.

En la parte horizontal, la tubería debe estar ligeramente inclinada (aprox. 10°) y dirigida hacia arriba, para que el aire pueda salir libremente de la habitación hacia el exterior.

¡Atención! Si la campana está equipada con filtros de carbón, se deben quitar. Conecte la campana al conducto de ventilación mediante una tubería de descarga con un diámetro correspondiente al tamaño de la salida de la campana (cuello de conexión).

Si se usan tuberías y orificios de descarga con una sección transversal más pequeña, se reducirá la eficiencia de la campana y aumentará drásticamente el ruido.

El fabricante no asume ninguna responsabilidad a este respecto.

! Utilice el cable más corto posible.

! Utilice un cable con la menor cantidad de dobleces posible (ángulo máximo: 90°).

! Evite cambios drásticos en la sección transversal del cable.

! Utilice un cable con la superficie interior más lisa posible.

! El material del cable debe cumplir con las normas aplicables.



Uso de la campana como absorbedor

Requiere un filtro de carbón, disponible en su distribuidor. El aire aspirado se limpia de grasa y olores antes de ser devuelto a la habitación a través de las rejillas por la cubierta superior de la chimenea.



Advertencias

La distancia mínima entre la superficie de la placa de cocina y la parte más baja de la campana debe ser de al menos 21,6in para cocinas eléctricas y de 25,6in para cocinas de gas o mixtas. Si en las instrucciones de instalación de la placa de gas se especifica una distancia mayor, debe respetarse.



Conexión eléctrica

La red eléctrica se debe corresponder con el valor nominal indicado en la etiqueta situada en el interior de la campana. Si la campana está equipada con un enchufe, después de la instalación, conéctelo a una toma de corriente que cumpla con las normas aplicables y esté ubicada en un lugar accesible. Si no dispone de un enchufe (conexión directa a la red) o si el enchufe no se encuentra en un lugar accesible, después de la instalación, se debe utilizar un interruptor bipolar que cumpla con los estándares, para garantizar la desconexión completa de la red en condiciones de sobrecorriente de categoría III, de acuerdo con las normas de instalación.

¡Advertencia! Antes de volver a conectar la campana a la red eléctrica y comprobar su funcionamiento, asegúrese de que se ha montado el cable de alimentación correctamente. La campana está equipada con un cable de alimentación especial. Si este está dañado, lo deberá reemplazar el fabricante, el servicio técnico autorizado o personas igualmente cualificadas para evitar riesgos.

Instalación de la campana

La campana se suministra con pasadores de fijación adecuados para la mayoría de las paredes. Sin embargo, es necesario consultar a un técnico cualificado para seleccionar los materiales adecuados según el tipo de pared, que deben ser lo suficientemente resistentes para soportar el peso de la campana.

Atención: Sólo válido para campanas de techo

La campana no se suministra con anclajes de techo. Es imperativo que consulte a un técnico cualificado para seleccionar los materiales adecuados según el tipo de pared, que deben ser lo suficientemente resistentes para soportar el peso de la campana.

Funcionamiento de la campana

En caso de que el aire de la cocina esté especialmente contaminado, configure la campana extractora a la máxima velocidad. Se recomienda encender la campana 5 minutos antes de cocinar y dejarla encendida durante aproximadamente 15 minutos después de terminar de cocinar.



1. - Reducción de la velocidad
2. + Aumento de la velocidad
3. Pantalla
4. Temporizador
5. ENCENDIDO/APAGADO de la iluminación

Función de atenuación de LED

Después de presionar el botón de iluminación (5) durante aproximadamente 3 segundos, los diodos LED comienzan a atenuarse. La luz LED se puede ajustar en 3 niveles de atenuación

Temporizador

El temporizador permite apagar la campana después del tiempo programado. Se utiliza para filtrar los humos presentes en el aire después de cocinar. El tiempo máximo para retrasar el apagado es de 90 minutos. Pulse el botón «4» para cancelar el temporizador en cualquier momento. La cifra «0» parpadeará en la pantalla. Luego use «1» y «2» para seleccionar un retraso entre 1-9 (hay que multiplicar el número por diez para obtener el retraso en minutos, 1-10 minutos, 2-20 minutos... 5-50 minutos. Pulse «4» nuevamente para activar la función. Después de configurar el temporizador, empezará a parpadear el punto situado junto a la cifra en la pantalla. Pulse «4» para cancelar el temporizador. Pulse «1» para poner a cero el tiempo de retraso. Pulse «4» para confirmar que se ha cancelado el temporizador. Al cancelar el temporizador no se apaga la iluminación.

Control: gestos

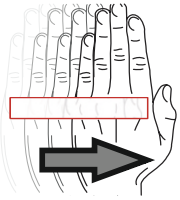

El innovador sistema de control por gestos GControl permite controlar el dispositivo sin contacto con solo mover la mano.

La campana es muy intuitiva y se puede controlar con el movimiento natural de la mano. Basta con 3 gestos para que la campana funcione sin problemas.

La campana está equipada con un LED que indica la velocidad actual del ventilador. La dirección de iluminación del LED permite observar el color en la superficie brillante del aparato situado debajo de la campana (placa de inducción/cocina de gas).

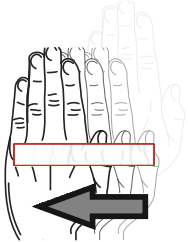

- Para encender la campana, deslice la mano horizontalmente de izquierda a derecha. Del mismo modo, el usuario cambia el modo de velocidad a uno superior.

(¡Atención! La posición 4 activa la función Boost, lo que significa que, después de 5 minutos, la campana vuelve automáticamente a la posición 3)

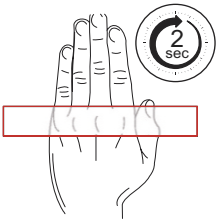

- Para apagar la campana o cambiar a un modo de menor velocidad, deslice la mano de derecha a izquierda.

- Para encender o apagar la iluminación, mantenga la mano durante unos 2 segundos.

Atención: La programación del temporizador debe completarse en 20 segundos; de lo contrario, no se realizará ninguna acción y la campana reanudará su funcionamiento normal.

Mantenimiento

¡Atención! Antes de realizar cualquier operación de limpieza o mantenimiento, desconecte la campana de la fuente de alimentación quitando el enchufe de la toma de corriente o desconectando la alimentación principal.

Limpieza de la campana

La campana extractora debe limpiarse con regularidad (al menos con la misma frecuencia con la que se realiza el mantenimiento de los filtros antigrasa), tanto por dentro como por fuera. Se debe limpiar con un paño humedecido con detergentes delicados. No se permite el uso de agentes abrasivos. **¡NO USE ALCOHOL!**

IMPORTANTE: Si no se respetan las recomendaciones básicas para limpiar la campana extractora y reemplazar los filtros, se puede provocar un riesgo de incendio. Por lo tanto, le recomendamos que siga estas instrucciones. El fabricante declina toda responsabilidad por cualquier daño al motor o daños por incendio debidos al mantenimiento inadecuado o al incumplimiento de las precauciones de seguridad mencionadas.

Filtro antigrasa

Atrapa las partículas de grasa que se producen al cocinar. Debe limpiarse al menos una vez al mes con detergentes no agresivos, ya sea a mano o en el lavavajillas a baja temperatura y con un ciclo de lavado corto. Al lavarlo en el lavavajillas, el filtro antigrasa metálico puede decolorarse, pero no cambiará sus características de filtración. Para quitar el filtro antigrasa, tire de la manija de resorte.

Filtro de carbón (solo versión con filtro)

Absorbe los olores desagradables que se producen al cocinar. El filtro de carbón se satura tras un uso más o menos prolongado, según la forma de cocinar y la frecuencia

con la que se limpia el filtro antigrasa. En cualquier caso, el cartucho debe reemplazarse al menos cada cuatro meses. El filtro de carbón NO se puede lavar ni regenerar.

SUSTITUCIÓN DE LA ILUMINACIÓN La campana está equipada con un sistema de iluminación basado en tecnología LED. Los diodos LED garantizan una iluminación óptima con una vida útil hasta 10 veces mayor que en el caso de las bombillas tradicionales y ahorran un 90 % de electricidad.

Si desea reemplazar la iluminación, contacte con el servicio técnico.

Detección y resolución de problemas

FALLA	SOLUCIONES
La campana no funciona...	Compruebe que <ul style="list-style-type: none"> • No haya un corte en la alimentación. • Se ha seleccionado la velocidad.
La campana no funciona de manera eficiente...	Compruebe que <ul style="list-style-type: none"> • La velocidad seleccionada es suficiente para la cantidad de vapor creada. • La cocina está ventilada lo suficiente como para asegurar la entrada de aire. • La circulación de aire en las tuberías está relacionada con la ineficacia de la campana extractora. Póngase en contacto con un técnico cualificado. • No hay que cambiar el filtro de carbón (cuando la campana funciona como absorbedor).
La campana se ha apagado	Compruebe que <ul style="list-style-type: none"> • no haya un corte en la alimentación. • el fusible multipolar no se ha activado.

Servicio posventa

Cualquier tarea de mantenimiento en su dispositivo lo debe realizar:

- el vendedor,
- u otro técnico cualificado que sea un representante autorizado de los dispositivos de una marca determinada. Cuando contacte con el servicio técnico, proporcione todos los datos del dispositivo (modelo, tipo y número de serie). Esta información se puede encontrar en la placa de características (consulte la siguiente figura)

distinct

KITCHEN & BATH

YC Imports DBA Distinct Kitchen and Bath
connect@distinctkb.com distinctkb.com